

INDICATOR POSITION & FUNCTION (シシン位置と機能)

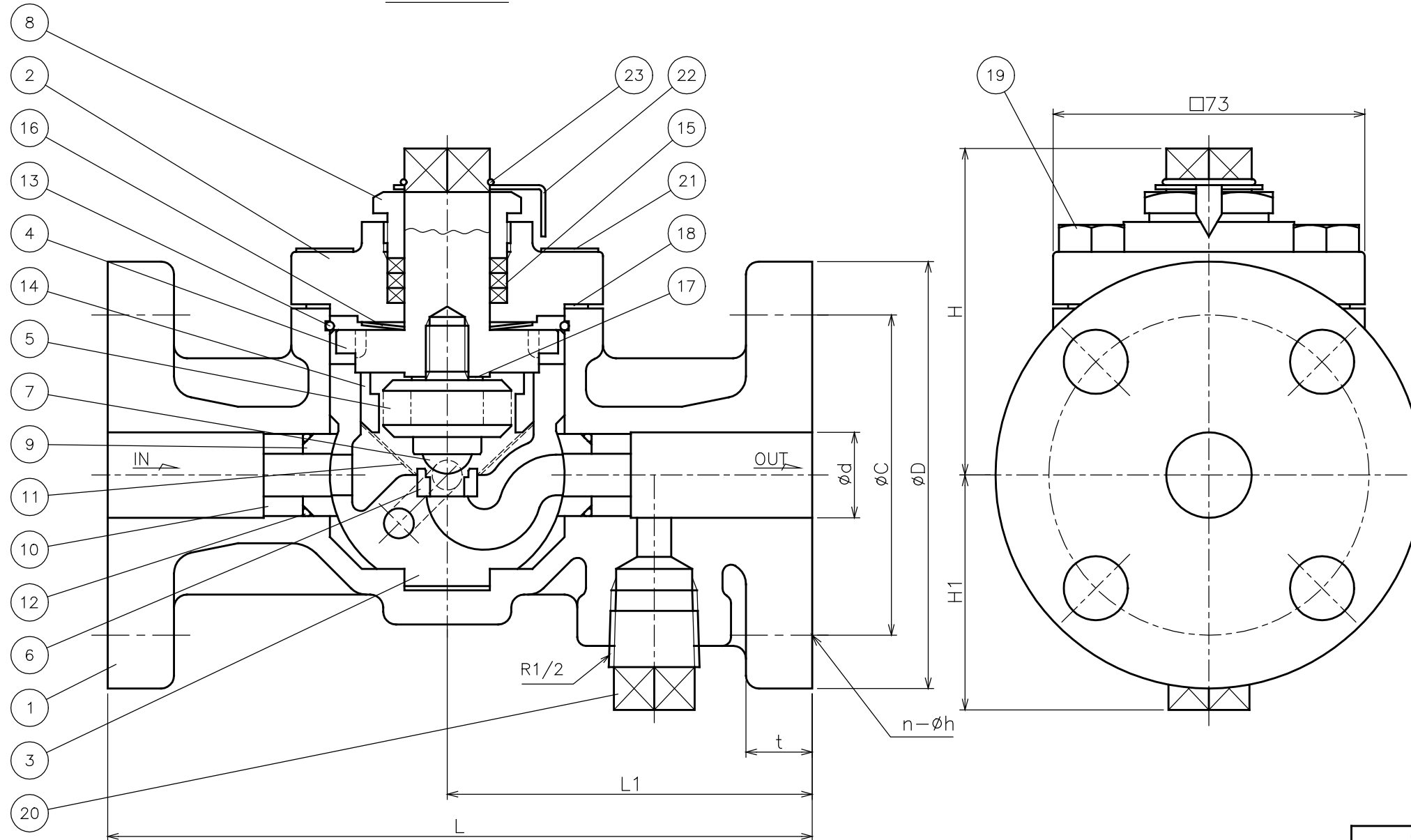
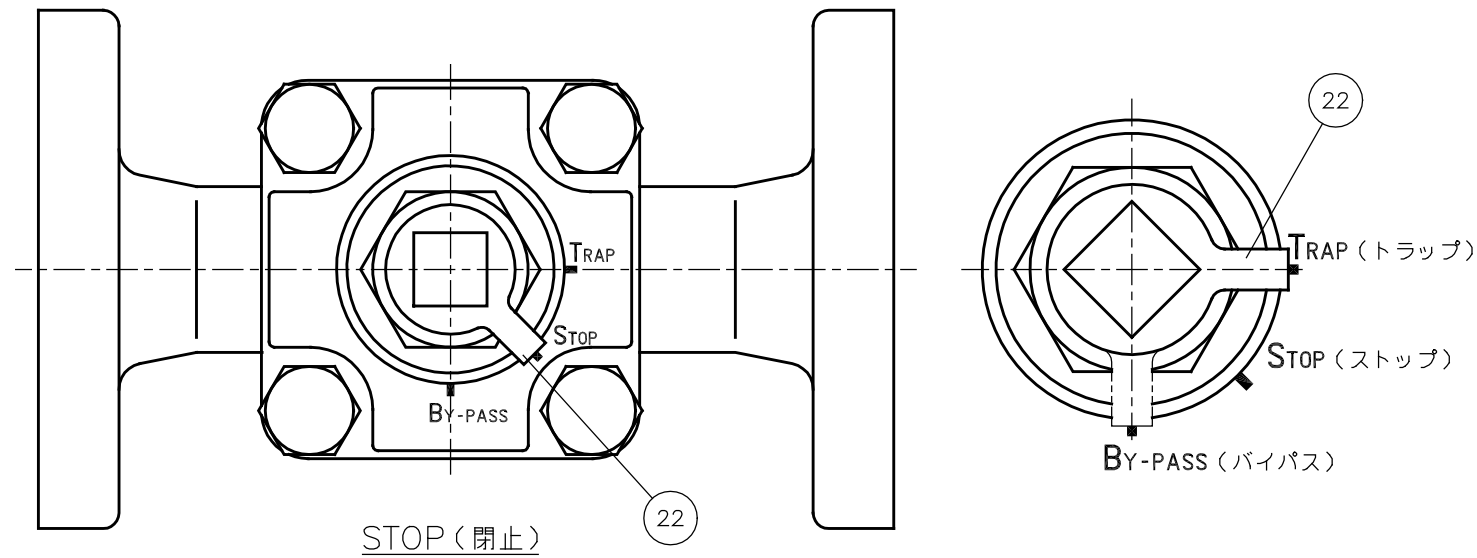

No.	NAME OF PARTS	部 品 名	MATERIAL	材 質
1	VALVE BODY	ホンタイ	CAST IRON	FC 200
2	COVER	カバー	"	"
3	COCK	コック	CAST BRONZE	CAC 406
4	STEM	ステム	BRASS	C 3771 B
5	THERMO ELEMENT	サーモエレメント	STAINLESS STEEL	SUS 316L
6	SEAT RING	ベンザ	"	SUS 630
7	DISC	ベンタイ	"	SUS 440
8	PACKING GLAND	パッキンオサエ	BRASS	C 3604 B
9	SEAL RING	シールリング	PTFE	PTFE
10	BUSH	ブッシュ	BRASS	C 3604 B
11	NET	ネット	STAINLESS STEEL	SUS 304
12	O RING	オリング	SYNTHETIC RUBBER	FKM
13	RETAINING RING	トメワ	STAINLESS STEEL	SUS 304
14	NET HOLDER	アミオサエ	BRASS	C 3604 B
15	PACKING	パッキン	NON-ASBESTOS	ノンアスベスト
16	SPRING	サラバネ	STAINLESS STEEL	SUS 304
17	WASHER	ワッシャー	"	"
18	GASKET	ガスケット	NON-ASBESTOS	ノンアスベスト
19	BOLT	ボルト	ROLLED STEEL	SS 400
20	PLUG	プラグ	CARBON STEEL	S 10 C
21	NAME PLATE	ネームプレート	STAINLESS STEEL	SUS 304
22	INDICATOR	シシン	"	"
23	RETAINING RING	トメワ	"	"

DIMENSIONS (mm) FLANGE CODE : JIS 10K

SIZE	H	H1	L	L1	D	C	d	t	n	h
15	80	55	170	88	95	70	20	16	4	15
20	80	55	170	88	100	75	20	18	4	15
25	80	55	170	88	125	90	25	18	4	19

SPECIFICATIONS (仕様)

APPLICABLE FLUID (適用流体)	SATURATED STEAM (飽和蒸気)
APPLICABLE PRESS. (適用圧力)	MAX. 1.0MPa
APPLICABLE TEMP. (適用温度)	MAX. 184°C

ATB-5F TYPE  
WITH BYPASS CONVERTOR  
STEAM TRAP  
ATB-5F 型  
バイパス付 スチームトラップ

DRAWING 製	<input checked="" type="checkbox"/>	Y. Yonekura
CHECK 検	<input checked="" type="checkbox"/>	M. Ogasawara
DATE 日 付		2005-12-1
NOTE		

CODE  
製品記号  
ATB5F-G

APPROVED DWG.No.  
出 図 番 号  
DWG.No.  
ATB5F-11G-P

**VENN CO., LTD.**  
株式会社