

SIZE : 32~50

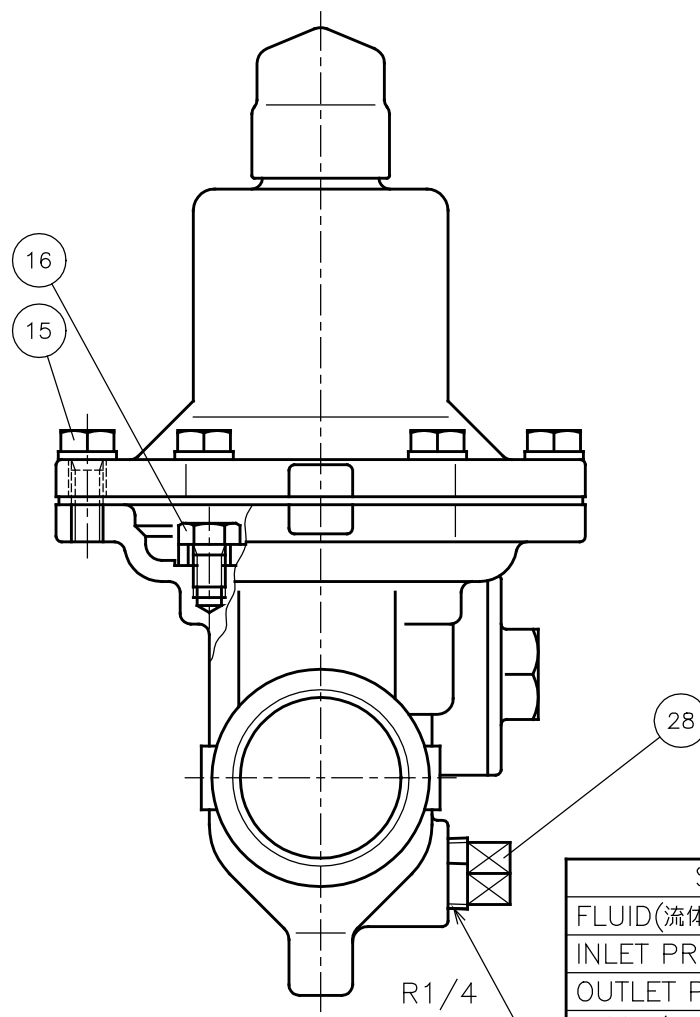

水道法性能基準適合品
[鉛除去表面处理]

No.	NAME OF PARTS	部 品 名	MATERIAL	材 質
1	VALVE BODY	ホントイ	CAST BRONZE	CAC 406
2	SPRING CASE	バネケース	ZINC ALLOY CASTING	ZDC 2
3	TOP SPRING SEAT	ウエバネウケ	BRASS	C 3604 B
4	BOTTOM SPRING SEAT	シタバネウケ	"	"
5	SEAT RING	ベンザ	CAST BRONZE	CAC 406
6	DIAPHRAGM SEAT	ダイヤフラムオサエ	"	CAC 406C
7	STRAINER CAP	ストレーナキャップ	"	CAC 406
8	DISC HOLDER	ディスクホルダー	STAINLESS STEEL	SUS 304
9	STEM	ステム	"	"
10	ADJUSTING SCREW	チョウセツネジ	"	SUS 416
11	LOCK NUT	6カクナット	"	SUS 304
12	NUT	6カクナット	"	"
13	SPRING WASHER	バネザガネ	"	"
14	U NUT	Uナット	"	"
15	BOLT	6カクボルト	"	"
16	MACHINE SCREW (SIZE:15~25) BOLT (SIZE:32~50)	ナベコネジ 6カクボルト	"	"
17	ADJUSTING SPRING	チョウセツバネ	SPRING STEEL	SWOSC
18	DIAPHRAGM	ダイヤフラム	SYNTHETIC RUBBER	NBR
19	SEAT DISC	シートディスク	"	"
20	DISC SEAT	ディスクオサエ	CAST BRONZE	CAC 406C
21	GUIDE RING	ガイドリング	STAINLESS STEEL	SUS 304
22	STRAINER	ストレーナ	"	"
23	O RING	Oリング	SYNTHETIC RUBBER	NBR
24	O RING	Oリング	"	"
25	O RING	Oリング	"	"
26	O RING	Oリング	"	"
27	O RING (SIZE:15~25) SEAL RING (SIZE:32~50)	Oリング シールリング	"	"
28	PLUG	プラグ	BRASS	C 3604 B
29	WASHER	ザガネ	COPPER	C 1100 P
30	CAP	キャップ	PLASTICS	PVC

DIMENSIONS (mm)

SIZE	L	L1	H	H1	Rc d	A
15	125	73	140	41	1/2	100
20	130	77	140	41	3/4	100
25	145	82	141	41	1	100
32	175	105	187	50	1 1/4	116
40	180	108	187	50	1 1/2	116
50	205	122	206	50	2	142

SPECIFICATIONS (仕様)	
FLUID (流体)	
INLET PRESS. (一次側圧力)	MPa
OUTLET PRESS. (二次側圧力)	MPa
TEMP. (温度)	℃

SPRING TABLE. (PARTS No.17)

TYPE	ADJUSTING RANGE MPa
RD-32N TYPE L	0.05 ~ 0.35
RD-32N TYPE H	0.30 ~ 0.70

CODE 製品記号	ADJUSTING RANGE MPa
RD32N-FL	0.05 ~ 0.35
RD32N-FH	0.30 ~ 0.70

RD-32N TYPE PRESSURE REDUCING VALVE RD-32N 型 減圧弁	DRAWING 製 図	Y. Yonekura
	CHECK 検 査	M. Ogasawara
	DATE 日 付	2005-12-1
	NOTE	JWWA 1.6MPa

APPROVED DWG.No. 出 図 番 号	 VENN CO., LTD. 株式会社
DWG.No. RD32N-61B-P	